

TIG- SVEISEKONKURRANSE FOR VG2 PIT

TOTAL SVEISETID VG2 = 2,5 TIMER (BEGGE OPPGAVER)

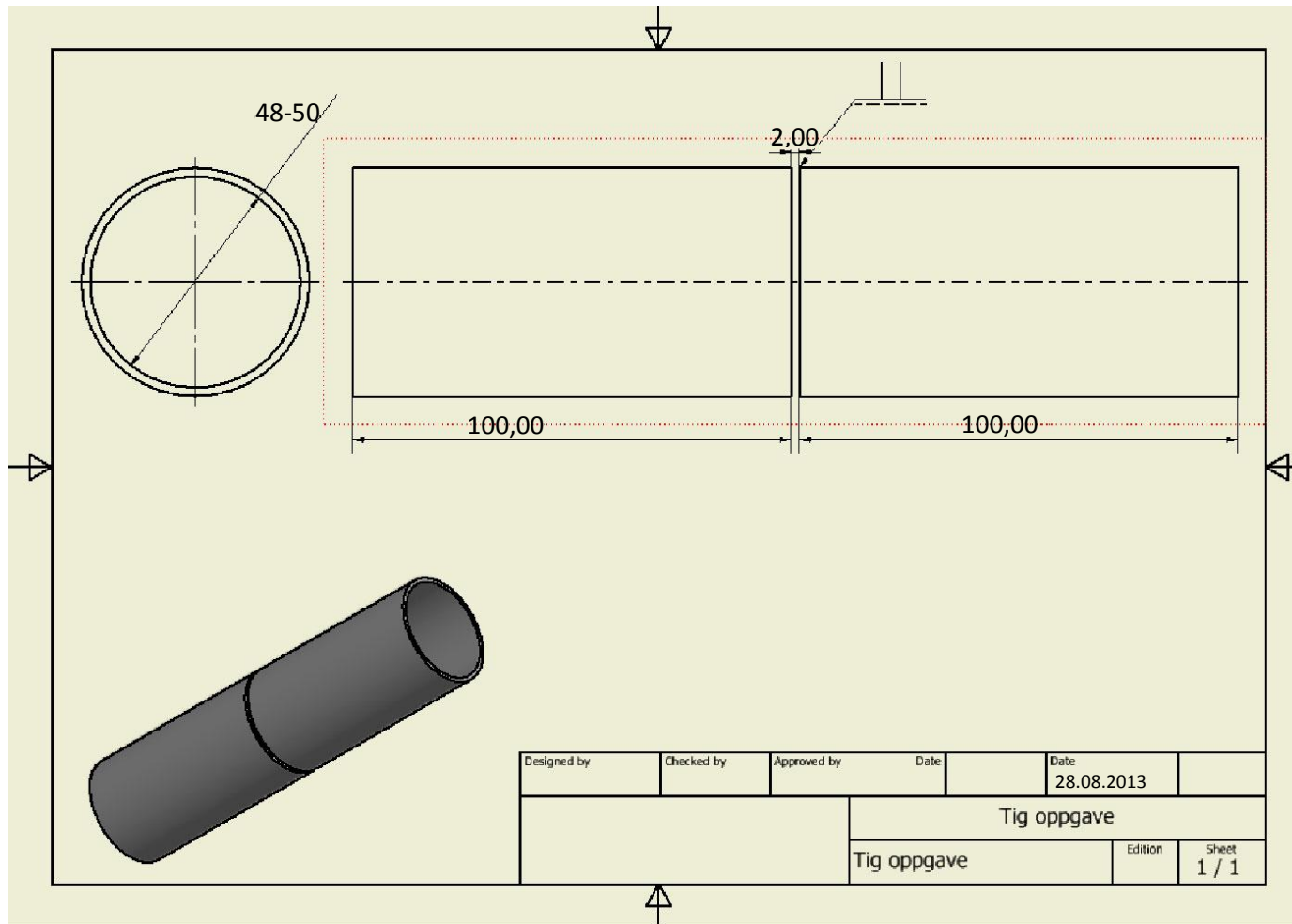

Oppgave 1: Tig Buttskjøt

- 2 tommer (48-50mm) 2 mm veggtykkelse
- 100mm lengde pr rør
- Sveisestilling PA
- Sveises i jigg (roteres i vinkeljern)
- Spalteåpning 2 mm
- Tilsatstråd 2mm
- Stålkvalitet: S235JR G2 (St 37-2)
- Sliping underveis er tillatt
- Ingen sliping eller annen bearbeiding etter sveising (finale)

Vurdering oppgaver 1 Tig

- Visuell bedømmelse
- Retthet og saksing
- Jevn overgang start/stopp
- Jevn sveis
- Riktig gjennomsveis
- Synlige feil (porer, kantsår og lignende)
- Ryddighet under arbeidet
- Opprydding
- HMS